



CORES STANDARD TAMPA E CORPO



CARACTERÍSTICAS TÉCNICAS

Capacidade	770l
Comprimento	1380 mm
Comprimento Tampo	1223 mm
Comprimento Base	1145 mm
Largura	780 mm
Largura Entre Eixos	490mm
Largura Entre Rodas	625 mm
Altura Total	1270 mm
Altura S/ Tampo	1170 mm
Ø Rodas	200 mm
Peso	41 kg
Carga Dinâmica	310 kg

DADOS DE EXPORTAÇÃO

20' DC	65
40' DC	135
40' HC	135
Camião	180

DESCRIÇÃO

- Produzido por injeção em HDPE 100% virgem
- Compatível com a norma EN 840-2-5-6
- Superfície lisa e de fácil limpeza
- Resistência química, calor, frio e a raios UV
- Tampo abre a 270°, fixa através de pinos de metal
- Área de impressão no corpo e na tampa
- 4 Rodas Ø 200mm, 2 com travão
- Suavidade, rodas maciças em borracha
- Projetado para acomodar suportes de dados
- Esvaziado com dispositivo de elevação DIN

OPCIONAIS

- Abertura por pedal
- Estampagem
- Serigrafia
- Tampo para recolha seletiva de resíduos
- Sistema de evacuação de líquidos

APLICAÇÃO DE LOGOS

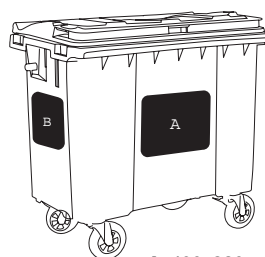

A: 400x280 mm
B: 300x280 mm

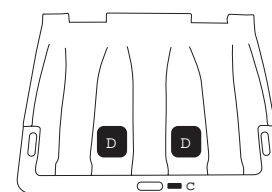

C: 55x25 mm
D: 210x50mm

DIMENSÕES

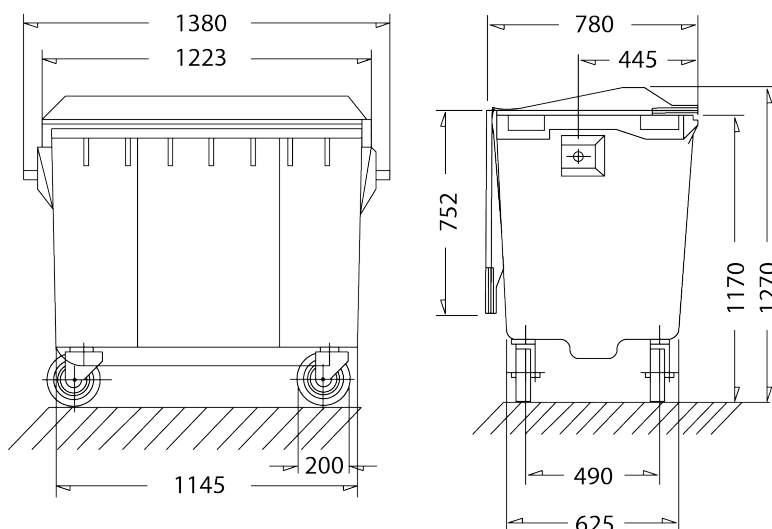

REFERÊNCIAS DE PRODUTO

CORES STANDARD TAMPA E CORPO



Cores Standard Tampa e Corpo	Referência Produto sem Pedal	Referência Produto com Pedal
	011.00097	011.00091
	011.00098	011.00092
	011.00099	011.00093
	011.00100	011.00094
	011.00101	011.00095
	011.00102	011.00096